



Braukmann FR124

Installation instructions	Einbauanleitung	Instructions d'installation	Installatievoorschrift
Istruzioni di montaggio	Instrucciones de instalación	Asennusohjeet	Instruksjoner for installasjon
Monteringsanvisning	Instrukcja montażu	Návod na montáž	Beépítési útmutató
Instrucțiunile de montaj	Pokyny na inštaláciu	Kurulum talimatları	Руководство по установке



Combustion Regulator

Feuerungsregler

Régulateur de combustion

Stookregelaar

Regolatore del bruciatore

Regulador de combustión

Paloilman säädin

Forbrenningsregulator

Eldningsregulator

Regulator paleniska

Regulátor spalování

Tüzelésszabályozó

Regulator de aprindere

Regulátor spaľovania

Ateşleme regülatörü

Регулятор горения

1 Safety Guidelines

1. Follow the installation instructions.
2. Use the appliance
 - according to its intended use
 - in good condition
 - with due regard to safety and risk of danger.
3. Note that the appliance is exclusively for use in the applications detailed in these installation instructions (see 2 Technical Data). Any other use will not be considered to comply with requirements and would invalidate the warranty.
4. Please take note that any assembly, commissioning, servicing and adjustment work may only be carried out by authorized persons.
5. Immediately rectify any malfunctions which may influence safety.

2 Technical Data

Connections/Sizes	
Connection size:	3/4"
Nominal size:	DN20
Operating temperatures	
Max. ambient temperature:	70 °C
Max. sensor temperature:	115 °C
Setting range:	30 - 90 °C
Specifications	
Chain length:	1.2 m
Chain load:	100 - 600 g (Standard version), 400 - 1000 g (Reinforced version)
Tube length:	53 mm
	For solid fuel and multi-fuel heating installations to EN 12828

3 Dimensions

The dimensions can be found in the graphic overview.

4 Options

For Options visit homecomfort.resideo.com/europe

5 Assembly

5.1 Installation Guidelines

- Horizontal or vertical installation
- Install Combustion Regulator in the water cycle of the boiler
- Only install it in the screw socket intended for this purpose

5.2 Assembly instructions

1. Seal threaded joint with hemp or Teflon tape.
2. Screw immersion tube (thread T³/₄) into the threaded socket of the boiler
3. Secure the lever rod
4. Secure chain to the lever rod and the inlet air flap
 - The chain hangs free and the lever rod moves freely when the adjuster knob is turned

6 Start-up

6.1 Calibrating the Combustion Regulator

1. Heat up the boiler with manually opened inlet air flap
2. Set the adjuster knob on the Combustion Regulator to "60"
3. Once the water temperature has reached and maintained 60 °C adjust the chain length so that door 2 remains open.

7 Disposal

Observe the local requirements regarding correct waste recycling/disposal!

8 Troubleshooting

Problem	Cause	Remedy
Temperature during stabilised operation is below the set value.	Too little inlet air	Shorten chain
	Other influences, e.g. too much ash in the boiler.	Irrespective of the FR124, check all other influences, e.g. fuel and ash quantities, position of the admixed air flap, boiler inertia and the entire heating system
Temperature during stabilised operation is above the set value.	Too much inlet air	Extend chain
	Inlet air flap is jammed and does not shut	Oil inlet air flap
	Other influences, e.g. too much ash in the boiler.	Irrespective of the FR124, check all other influences, e.g. fuel and ash quantities, position of the admixed air flap, boiler inertia and the entire heating system
Other faults		Call Technical Customer Service

1 Sicherheitshinweise

1. Beachten Sie die Einbauanleitung.
2. Benutzen Sie das Gerät
 - bestimmungsgemäß
 - in einwandfreiem Zustand
 - sicherheits- und gefahrenbewusst.
3. Beachten Sie, dass das Gerät ausschließlich für den in dieser Einbauanleitung genannten Verwendungsbereich bestimmt ist (siehe 2 Technische Daten). Eine andere oder darüber hinausgehende Benutzung gilt als nicht bestimmungsgemäß.
4. Beachten Sie, dass alle Montage-, Inbetriebnahme, Wartungs- und Justagearbeiten nur durch autorisierte Fachkräfte ausgeführt werden dürfen.
5. Lassen Sie Störungen, welche die Sicherheit beeinträchtigen können, sofort beseitigen.

2 Technische Daten

Anschlüsse/Größen	
Anschlussgröße:	3/4"
Nenngröße:	DN20
Betriebstemperaturen	
Max. Umgebungstemperatur:	70 °C
Max. Fühlertemperatur:	115 °C
Einstellbereich:	30 - 90 °C
Spezifikationen	
Kettenlänge:	1,2 m
Kettenbelastung:	100 - 600 g (Standardversion), 400 - 1000 g (Verstärkte Ausführung)
Rohrlänge:	53 mm
	Für Heizungsanlagen nach DIN EN 12828 mit Feststoff- und Wechselbrandkesseln

3 Abmessungen

Die Abmessungen finden Sie in der Grafikübersicht.

4 Produktvarianten

Produktvarianten finden Sie unter homecomfort.resideo.com/europe

5 Montage

5.1 Einbauhinweise

- Einbaulage horizontal oder vertikal
- Feuerungsregler im Wasserkreislauf des Kessels einbauen
- Nur in die dafür vorgesehene Gewindemuffe einbauen

5.2 Montageanleitung

1. Gewinde mit einem Hanf- oder Teflonband abdichten.
2. Tauchrohr (Gewinde G^{3/4}) in die Gewindemuffe des Kessels einschrauben
3. Hebelstange fixieren
4. Kette an der Hebelstange und der Zuluftklappe befestigen
 - Die Kette hängt frei und die Hebelstange bewegt sich beim Drehen des Einstellknopfs frei

6 Inbetriebnahme

6.1 Feuerungsregler kalibrieren

1. Kessel bei manuell geöffneter Zuluftklappe anheizen
2. Einstellknopf des Feuerungsreglers auf „60“ einstellen
3. Wenn die Wassertemperatur 60 °C erreicht hat und stabil bleibt, die Länge der Kette so anpassen, dass die Tür 2 mm offen bleibt.

7 Entsorgung

Die örtlichen Vorschriften zur korrekten Abfallverwertung/-entsorgung beachten!

8 Fehlersuche

Problem	Ursache	Abhilfe
Temperatur liegt im stabilisierten Betriebszustand unter dem eingestellten Wert.	Zu wenig Luftzufuhr	Kette verkürzen
	Weitere Einflüsse, z. B. zu viel Asche im Kessel.	Unabhängig vom FR124 alle weiteren Einflüsse überprüfen, z. B. Brennstoff- und Aschenmenge, Lage der Beiluftklappe, Trägheit des Kessels und des gesamten Heizungssystems
Temperatur liegt im stabilisierten Betriebszustand über dem eingestellten Wert.	Zu viel Luftzufuhr	Kette verlängern
	Zuluftklappe klemmt und geht nicht zu	Zuluftklappe ölen
	Weitere Einflüsse, z. B. zu viel Asche im Kessel.	Unabhängig vom FR124 alle weiteren Einflüsse überprüfen, z. B. Brennstoff- und Aschenmenge, Lage der Beiluftklappe, Trägheit des Kessels und des gesamten Heizungssystems
Sonstige Störungen		Technische Kundenberatung anrufen

1 Règles de sécurité

1. Suivez les instructions d'installation.
2. Utilisez le dispositif
 - Conformément à l'usage auquel il est destiné
 - Dans un bon état
 - En tenant dûment compte de la sécurité et des risques.
3. Notez que le dispositif est exclusivement réservé à une utilisation dans les applications décrites en détails dans les présentes instructions d'installation (Voir 2 Caractéristiques techniques). Toute autre utilisation sera considérée comme non conforme aux exigences et entraînera une annulation de la garantie.
4. Notez que seules les personnes autorisées sont habilitées à effectuer les travaux d'assemblage, de mise en service, de maintenance et de réglage.
5. Éliminez immédiatement tout dysfonctionnement susceptible d'entraver la sécurité.

2 Caractéristiques techniques

Raccords/tailles	
Taille du raccord:	3/4"
Diamètre nominal:	DN20
Températures de fonctionnement	
Température ambiante maximale:	70 °C
Capteur de température max.:	115 °C
Plage de réglage:	30 - 90 °C
Spécifications	
Longueur de chaîne:	1,2 m
Charge sur la chaîne:	100 - 600g (Version normale), 400 - 1000g (Modèle renforcé)
Longueur du tube plongeur:	53 mm
	Pour installations de chauffage selon DIN EN12828 avec chaudières à combustible solide et chaudières mixtes

3 Dimensions

Les dimensions sont indiquées dans l'aperçu graphique.

4 Options

Pour les options, visitez homecomfort.resideo.com/europe

5 Assemblage

5.1 Consignes d'installation

- Position de montage horizontale ou verticale
- Monter le régulateur de combustion dans le circuit d'eau de la chaudière
- Montage uniquement dans le manchon fileté prévu à cet effet

5.2 Instructions d'assemblage

1. Étanchéifier le filetage avec une bande de chanvre ou de téflon.
2. Visser le tube plongeur (Filetage G^{3/4}) dans le manchon fileté de la chaudière
3. Fixer la barre de levier
4. Fixer la chaîne à la barre du levier et au clapet d'alimentation d'air
 - La chaîne pend librement et la barre de levier bouge librement quand on tourne le bouton de réglage

6 Démarrage

6.1 Calibrer le régulateur de combustion

1. Allumer la chaudière, le clapet d'alimentation d'air étant ouvert manuellement
2. Régler le bouton de réglage du régulateur de combustion sur „60°“
3. Quand la température de l'eau a atteint 60°C et est stabilisée, ajuster la longueur de la chaîne de sorte que la porte reste ouverte de 2 mm.

7 Mise au rebut

Observez les exigences locales en matière de recyclage / d'élimination conforme des déchets !

8 Dépannage

Problème	Cause	Solution
La température à l'état d'exploitation stabilisé est à un niveau inférieur à la valeur réglée.	Alimentation en air insuffisante	Raccourcir la chaîne
	Autres influences, par ex. trop de cendres dans la chaudière	Vérifier toutes les autres influences indépendamment du FR124, par ex. la quantité de combustible et de cendres, la position du clapet d'air d'infiltration, l'inertie de la chaudière et de tout le système de chauffage.
La température à l'état d'exploitation stabilisé est à un niveau supérieur à la valeur réglée.	Alimentation en air trop importante	Rallonger la chaîne
	Le clapet d'alimentation d'air se bloque et ne se ferme pas	Huiler le clapet d'alimentation en air
	Autres influences, par ex. trop de cendres dans la chaudière	Vérifier toutes les autres influences indépendamment du FR124, par ex. la quantité de combustible et de cendres, la position du clapet d'air d'infiltration, l'inertie de la chaudière et de tout le système de chauffage.
Autres dysfonctionnements		Contactez les techniciens du service après-vente

1 Veiligheidsrichtlijnen

- Houd de installatiehandleiding aan.
- Gebruik de apparatuur
 - waarvoor het is bedoeld
 - in goede conditie
 - met aandacht voor de veiligheid en risico's.
- Houd er rekening mee dat de apparatuur exclusief is bedoeld voor de applicaties zoals beschreven in deze installatiehandleiding (zie 2 Technische Data). Elk ander gebruik wordt gezien als gebruik niet conform de bedoeling en doet de garantie komen te vervallen.
- De montage, de inbedrijfstelling, het onderhoud en de instelling mogen alleen door geautoriseerd personeel worden uitgevoerd.
- Storingen die de veiligheid kunnen beïnvloeden dienen direct te worden opgelost.

2 Technische Data

Aansluitingen/afmetingen	
Aansluitmaat:	3/4"
Nominale afmetingen:	DN20
Bedrijfstemperatuur	
Max. omgevings temp:	70 °C
Max. sensor temperatuur:	115 °C
Instelschaal:	30 - 90 °C
Specificaties	
Kettinglengte:	1,2 m
Kettingbelasting:	100 - 600 g (normale uitvoering), 400 - 1000 g (versterkte uitvoering)
Dompelbuislengte:	53 mm
	Voor verwarmingsinstallaties volgens DIN EN12828 met vaste brandstof- en combiketels

3 Afmetingen

De afmetingen vindt u in het grafisch overzicht.

4 Opties

Voor opties bezoek homecomfort.resideo.com/europe

5 Montage

5.1 Installatie Richtlijnen

- Inbouwpositie horizontaal of verticaal
- Stookregelaar inbouwen in de waterkringloop van de ketel.
- Alleen inbouwen in de daartoe voorziene schroefdraadmof.

5.2 Montage-instructies

- Schroefdraad afdichten met een hennep- of teflonband.
- Dompelbuis (schroefdraad G^{3/4}) in de schroefdraadmof van de ketel schroeven.
- Hefboomstang vastzetten.
- Ketting bevestigen aan de hefboomstang en de klep voor de luchttoevoer.
 - De ketting hangt vrij en de hefboomstang beweegt zich bij het draaien van de instelknop vrij.

6 Opstarten

6.1 Stookregelaar kalibreren

- Ketel bij manueel geopende klep voor de luchttoevoer opwarmen.
- Instelknop van de stookregelaar instellen op „60“.
- Als de watertemperatuur 60 °C heeft bereikt en stabiel blijft de lengte van de ketting zo aanpassen, dat de deur 2 mm open blijft.

7 Afvoeren

Houd de lokale regelgeving aan betreffende recycling/afvalverwerking!

8 Probleemoplossing

Probleem	Oorzaak	Oplossing
Temperatuur ligt in de gestabiliseerde operationele toestand onder de ingestelde waarde.	Te weinig luchttoevoer	Ketting verkorten.
	Andere invloeden, bijv. te veel as in de ketel	Onafhankelijk van de FR124 alle hoeveelheid brandstof en as, positie van de klep voor extra lucht, traagheid van de ketel en van het hele verwarmingssysteem.
Temperatuur ligt in de gestabiliseerde operationele toestand boven de ingestelde waarde.	Te veel luchttoevoer	Ketting verlengen.
	Klep voor luchttoevoer klemt en gaat niet dicht.	Klep voor luchttoevoer oliën.
	Andere invloeden, bijv. te veel as in de ketel	Onafhankelijk van de FR124 alle hoeveelheid brandstof en as, positie van de klep voor extra lucht, traagheid van de ketel en van het hele verwarmingssysteem.
Andere storingen		Neem contact op met de technische klantenservice

1 Avvertenze di sicurezza

1. Rispettare le istruzioni di installazione.
2. Utilizzare l'apparecchio
 - secondo la destinazione d'uso
 - solo se integro
 - in modo sicuro e consapevoli dei pericoli connessi.
3. Si prega di considerare che l'apparecchio è realizzato esclusivamente per gli impieghi riportati nelle presenti istruzioni (Vedere 2 Dati tecnici). Un uso differente da quello previsto è da considerarsi non conforme ai requisiti e annullerebbe la garanzia.
4. Osservare che tutti i lavori di montaggio, di messa in funzione, di manutenzione e di regolazione devono essere eseguiti soltanto da personale autorizzato.
5. I guasti che potrebbero compromettere la sicurezza devono essere risolti immediatamente.

2 Dati tecnici

Attacchi/dimensioni	
Dimensione dell'attacco:	3/4"
Dimensioni nominali:	DN20
Temperature di esercizio	
Temperatura ambiente max.:	70 °C
Sensore di temperatura max.:	115 °C
Campo di regolazione:	30 - 90 °C
Specifiche	
Lunghezza catena:	1,2 m
Carico catena:	100 - 600g (esecuzione normale), 400 - 1000g (versione rinforzata)
Lunghezza tubo a immersione:	53 mm
	Per impianti di riscaldamento secondo DIN EN12828 con caldaie a combustibile solido o a due combustibili

3 Dimensioni

Le dimensioni possono essere trovate nella panoramica grafica.

4 Opzioni

Per gli opzioni , visita homecomfort.resideo.com/europe

5 Montaggio

5.1 Istruzioni di installazione

- Posizione di montaggio orizzontale o verticale
- Montare il regolatore del bruciatore nel circuito dell'acqua della caldaia
- Installarlo esclusivamente nell'apposito manicotto filettato

5.2 Istruzioni di montaggio

1. Sigillare la filettatura con filo di canapa o nastro di teflon.
2. Avvitare il tubo a immersione (filettatura G^{3/4}) nel manicotto filettato della caldaia
3. Fissare l'asta della leva
4. Fissare la catena all'asta della leva e alla valvola di alimentazione dell'aria
 - La catena deve pendere liberamente e l'asta della leva deve muoversi liberamente quando viene ruotato il pulsante di regolazione

6 Messa in servizio

6.1 Calibrazione del regolatore del bruciatore

1. Riscaldare la caldaia con valvola di alimentazione dell'aria aperta manualmente
2. Impostare il pulsante del regolatore sul valore "60"
3. Quando la temperatura dell'acqua raggiunge 60°C e rimane stabile, correggere la lunghezza della catena in modo che lo sportello rimanga aperto di 2 mm.

7 Smaltimento

Rispettare le norme locali relative al corretto riciclaggio o smaltimento di rifiuti!

8 Risoluzione problemi

Problema	Causa	Risoluzione
In condizioni d'esercizio stabili, la temperatura è inferiore al valore impostato.	Quantità di aria troppo bassa	Accorciare la catena
	Altre cause, p.es. troppa cenere nella caldaia.	Controllare, indipendentemente dal FR124, tutte le altre cause, p.es. quantità di combustibile e cenere, posizione della valvola per l'aria secondaria, inerzia della caldaia e di tutto l'impianto di riscaldamento
In condizioni d'esercizio stabili, la temperatura è superiore al valore impostato.	Quantità di aria troppo alta	Allungare la catena
	La valvola dell'aria di alimentazione si blocca e non si chiude	Lubrificare la valvola dell'aria di alimentazione
	Altre cause, p.es. troppa cenere nella caldaia.	Controllare, indipendentemente dal FR124, tutte le altre cause, p.es. quantità di combustibile e cenere, posizione della valvola per l'aria secondaria, inerzia della caldaia e di tutto l'impianto di riscaldamento
Altri guasti		Chiamare l'assistenza tecnica clienti

1 Directivas de seguridad

1. Siga las instrucciones de instalación.
2. Utilice el aparato
 - según su uso previsto
 - en buen estado
 - teniendo en cuenta la seguridad y el riesgo de peligro.
3. Tenga en cuenta que el aparato únicamente se ha previsto para el uso en las aplicaciones detalladas en estas instrucciones de instalación (Ver 2 Datos técnicos). Cualquier otro uso se considerará que no cumple los requisitos y provocará la extinción de la garantía.
4. Tenga en cuenta que los trabajos de montaje, puesta en servicio, asistencia técnica y ajuste solo pueden ser realizados por personas autorizadas.
5. Corrija inmediatamente cualquier funcionamiento incorrecto que pueda afectar a la seguridad.

2 Datos técnicos

Conexiones/Medidas	
Medidas de conexión:	3/4"
Tamaños nominales:	DN20
Temperaturas de funcionamiento	
Temperatura ambiente máx.:	70 °C
Temperatura del sensor máx.:	115 °C
Margen de regulación:	30-90 °C
Especificaciones	
Longitud de la cadena:	1,2 m
Carga de la cadena:	100 - 600g (Ejecución normal), 400 - 1000g (Ejecución reforzada)
Longitud del tubo:	53 mm
	Para instalaciones de calefacción según DIN EN12828 con calderas de combustible sólido y mixtas.

3 Dimensiones

Las dimensiones se encuentran en el resumen gráfico.

4 Opciones

Para opciones visite homecomfort.resideo.com/europe

5 Montaje

5.1 Directrices de instalación

- Posición de montaje horizontal o vertical
- Instalar el regulador de combustión en el circuito de agua de la caldera
- Solo se debe montar en el manguito roscado previsto para él

5.2 Instrucciones de montaje

1. Sellar la rosca con cáñamo o con cinta de teflón.
2. Enroscar el tubo de inmersión (rosca G^{3/4}) en el manguito roscado de la caldera
3. Fijar la barra de palanca
4. Fijar la cadena a la barra y compuerta de admisión de aire
 - La cadena está suspendida libremente y la barra de la palanca se mueve también sin trabas al girar el botón de ajuste

6 Arranque

6.1 Calibrar el regulador de combustión

1. Calentar la caldera con la compuerta de admisión de aire abierta manualmente.
2. Ajustar en "60" el botón de ajuste del regulador de combustión
3. Cuando la temperatura del agua alcance 60 °C y se estabilice en este punto, adaptar la longitud de la cadena de tal modo que la puerta quede abierta 2 mm.

7 Eliminación

¡Tenga en cuenta los requisitos locales referentes a un reciclaje/eliminación de residuos correctos!

8 Solución de problemas

Problema	Causa	Solución
En el estado de servicio estabilizado, la temperatura se encuentra por debajo del valor ajustado.	Admisión de aire insuficiente	Acortar la cadena
	Otras influencias, como por ej. demasiada ceniza en la caldera	Comprobar todos los demás factores de influencia independientemente del FR124, por ej. la cantidad de combustible y ceniza, la situación de la compuerta de aire adicional, la inercia de la caldera y del sistema de calefacción en su conjunto, etc.
En el estado de servicio estabilizado, la temperatura se encuentra por encima del valor ajustado.	Admisión de demasiado aire	Prolongar la cadena
	La compuerta de admisión de aire está atascada y no se cierra	Aceitar la compuerta de admisión de aire
Otras anomalías	Otras influencias, como por ej. demasiada ceniza en la caldera	Comprobar todos los demás factores de influencia independientemente del FR124, por ej. la cantidad de combustible y ceniza, la situación de la compuerta de aire adicional, la inercia de la caldera y del sistema de calefacción en su conjunto, etc.
		Llame al servicio técnico de asistencia al cliente

1 Turvaohjeet

- Noudata asennusohjetta
- Käytä laitetta
 - sen käyttötarkoituksen mukaan
 - hyvässä kunnossa
 - turvallisuus- ja vaaranäkökohdat huomioiden.
- Laitte on tarkoitettu vain näissä asennusohjeissa mainittuihin käyttötarkoituksiin (ks. 2 Tekniset tiedot). Kaikki muu käyttö katsotaan määräysten vastaiseksi ja mitätöi takuun.
- Vain koulutetut asentajat saavat asentaa, ottaa, käyttöön ja huoltaa laitteita.
- Korjaa turvallisuuteen mahdollisesti haitallisesti vaikuttavat toimintahäiriöt välittömästi.

2 Tekniset tiedot

Liitännät/koot	
Liitännän koko:	3/4"
Nimelliskoot:	DN20
Käyttölämpötilat	
Max. ympäristön lämpötila:	70 °C
Max. anturin lämpötila:	115 °C
Säätöalue:	30 - 90 °C
Tekniset tiedot	
Ketjun pituus:	1,2 m
Ketjun kuormitus:	100 - 600g (normaali malli), 400 - 1000g (vahvistettu malli)
Suojaputken pituus:	53 mm
	DIN EN12828 mukaisiin kiinteää polttoainetta käyttäviin ja monipolttoainekattiloihin

3 Mitat

Mitat löytyvät graafisesta yleiskatsauksesta.

4 Lisävarusteet

Lisävarusteet varten käy homecomfort.resideo.com/europe

5 Kokoaminen

5.1 Asennussuositukset

- Asennusasento vaaka- tai pystysuora
- Asenna paloilman säädin kattilan vesikiertoon
- Asenna vain säätimelle tarkoitettu kierremuhviin

5.2 Kokoamisohjeet

- Tiivistä kierre hampuu- tai teflonnauhalla
- Kierrä suojaputki (kierre G^{3/4}) kattilan kierremuhviin
- Kiinnitä vipu
- Kiinnitä ketju vipuun ja tuloilmaluukkuun
 - Ketju riippuu vapaasti ja vipu liikkuu vapaasti, kun säätönuppia käännetään

6 Käyttöönotto

6.1 Paloilman säätimen kalibrointi

- Kattilan on lämmitävä, kun tuloilmaluukku on avattu manuaalisesti
- Käännä paloilman säätimen nuppi asentoon 60
- Kun veden lämpötila on saavuttanut 60 °C ja pysyy tasaisena, säädä ketjun pituus niin, että luukku pysyy 2 mm auki.

7 Hävittäminen

Noudata paikallisia jätteidenpoistosta ja jätehuollosta annettuja määräyksiä!

8 Vianetsintä

Häiriö	Häiriön syy	Korjaustoimenpiteet
Lämpötila on stabiilissa toimintatilassa alle säädetyn arvon.	Liian vähän ilmaa	Lyhennä ketjua
	Muita vaikutuksia, esim. liikaa tuhkaa kattilassa	Tarkasta FR124 riippumatta kaikki muut vaikutukset, esim. polttoaineen tuhkan määrä, sivuilmaluukun asento, kattilan ja koko lämmitysjärjestelmän hitaus
Lämpötila on stabiilissa toimintatilassa yli säädetyn arvon.	Liikaa ilmaa	Pidennä ketjua
	Tuloilmaluukku takertelee eikä sulkeudu	Öljyä tuloilmaluukku
	Muita vaikutuksia, esim. liikaa tuhkaa kattilassa	Tarkasta FR124 riippumatta kaikki muut vaikutukset, esim. polttoaineen tuhkan määrä, sivuilmaluukun asento, kattilan ja koko lämmitysjärjestelmän hitaus
Muita häiriöitä		Soita tekniseen tukeen

1 Retningslinjer for sikkerhet

1. Følg monteringsinstruksene.
2. Bruk utstyret
 - i henhold til tiltenkt bruk
 - i god stand
 - ta hensyn til sikkerheten og farerisikoen.
3. Merk at ventilen utelukkende er beregnet på bruk som beskrevet i disse monteringsveiledningene (se 2 Tekniske data). All annen bruk ansees som ikke tiltenkt bruk og vil oppheve garantien.
4. All montasje, ferdigstilling, vedlikehold og driftsinnstillinger skal utføres av kompetent og autorisert personell.
5. Få utbedret feil som setter sikkerheten i fare, med en gang.

2 Tekniske data

Tilkoblinger/Dimensjoner	
Tilkoblingsdimensjoner:	$3/4''$
Innløp tilkoblingsdimensjon:	DN20
Driftstemperaturer	
Maks omgivelsestemperatur:	70 °C
Maks. sensortemperatur:	115 °C
Innstillingsområde:	30 – 90 °C
Spesifikasjoner	
Kjettinglengde:	1,2m
Kjettingbelastning:	100 - 600 g (Normal utførelse), 400 - 1000 g (Forsterket utførelse)
Lengde på innstikkrør:	53 mm
	For varmeanlegg kjeler for forbrenning av fast eller blandet materiale i henhold til DIN EN12828.

3 Dimensjoner

Dimensjonene finner du i den grafiske oversikten.

4 Valgfritt tilleggsutstyr

Gå inn på homecomfort.resideo.com/europe for ekstratutstyr

5 Montering

5.1 Retningslinjer for installasjon

- Monteringsstilling horisontalt eller vertikalt
- Monter forbrenningsregulatoren i vannkretsløpet til kjelen
- Monter den kun i den gjengemuffen som er beregnet på dette

5.2 Monteringsinstruksjoner

1. Tett gjengene med hamp- eller teflonbånd.
2. Skru innstikkrøret (gjenger $G^{3/4}$) inn i gjengemuffen til kjelen.
3. Fest spaken
4. Fest kjettingen til spaken og luftspjeldet
 - Kjettingen henger fritt og spaken beveger seg fritt når du skrur på innstillingsknappen

6 Oppstart

6.1 Kalibrere forbrenningsregulatoren

1. Varm opp kjelen med luftspjeldet åpnet manuelt
2. Sett innstillingsknappen til forbrenningsregulatoren på "60"
3. Når vanntemperaturen har nådd 60 °C og har stabilisert seg, tilpasser du lengden på kjettingen slik at døren blir stående med 2 mm åpning.

7 Avhending

Pass på å følge lokale bestemmelser for å sikre korrekt prosedyre for gjenvinning/avfallshåndtering

8 Feilsøking

Feil	Arsak	Løsning
Temperaturen blir i stabilisert driftstilstand liggende under den innstilte verdien.	Fot liten lufttilførsel	Forkort kjettingen
	Andre påvirkninger, f.eks. for mye aske i kjelen.	Kontroller alle andre påvirkninger uavhengig av FR124, f.eks. fyrmateriale- og askemengde, stillingen til biluftspjeldet, treghet i kjelen og hele varmesystemet.
Temperaturen blir i stabilisert driftstilstand liggende over den innstilte verdien.	For stor lufttilførsel	Forleng kjettingen
	Luftspjeldet er fastkilt og lukker ikke	Smør luftspjeldet
	Andre påvirkninger, f.eks. for mye aske i kjelen.	Kontroller alle andre påvirkninger uavhengig av FR124, f.eks. fyrmateriale- og askemengde, stillingen til biluftspjeldet, treghet i kjelen og hele varmesystemet.
Andre feil		Ring teknisk kundestøtte

1 Säkerhetsanvisningar

1. Beakta monteringsanvisningen.
2. Utrustningen ska användas
 - enligt dess avsedda användning
 - i gott skick
 - med vederbörlig hänsyn till säkerhet och risk för fara.
3. Tänk på att enheten bara är avsedd för användning i de applikationer som monteringsanvisningen anger (se 2 Tekniska data). All annan användning räknas som ej avsedd användning och innebär att garantin upphör att gälla.
4. Beakta att samtliga monterings-, idriftagnings-, underhålls- och justeringsarbeten endast får utföras av auktoriserad fackpersonal.
5. Störningar som kan påverka säkerheten måste åtgärdas omedelbart.

2 Tekniska data

Anslutningar/storlekar	
Anslutningsstorlek:	3/4"
Nominell storlek:	DN20
Drifttemperaturer	
Högsta omgivningstemperatur:	70 °C
Max. temperatursensor:	115 °C
Inställningsområde:	30–90 °C
Specifikationer	
Kedjelängd:	1,2 m
Kedjekapacitet:	100 - 600 g (standardutförandet), 400 - 1000 g (förstärkt utförande)
Sänkrörslängd:	53 mm
	För värmeanläggningar enligt DIN EN12828 med fastbränsleoch kombinationspannor

3 Mått

Mått finns i den grafiska översikten.

4 Tillval

För tillval, gå in på homecomfort.resideo.com/europe

5 Hopsättning

5.1 Installationsanvisningar

- monteringsläge horisontellt eller vertikalt
- eldningsregulatorn ska monteras i pannans vattenkretslopp
- montera endast i därför avsedd rörmuff

5.2 Hopsättningsanvisningar

1. gängen ska tätas med hampa- eller teflonband
2. sänkröret (gång G^{3/4}) ska skruvas in i pannans rörmuff
3. fixera reglagestängen
4. montera kedjan vid reglagestängen och tilluftsclaffen
 - Kedjan ska hänga fritt och reglagestängen ska röra sig fritt när inställningsknappen vrids

6 Uppstart

6.1 Kalibrera eldningsregulatorn

1. pannan ska värmas upp när tilluftsclaffen har öppnats manuellt.
2. ställ in eldningsregulatorns inställningsknapp på "60"
3. när vattentemperaturen har nått 60 °C och är stabil, ska kedjans längd anpassas så att dörren står öppen med 2 mm.

7 Omhändertagande

Följ de lokala föreskrifterna för korrekt återvinning eller bortskaffande av avfall!

8 Felsökning

Störning	Orsak	Åtgärd
I stabilt driftsläge ligger temperaturen under det inställda värdet.	Lufttillförseln är för låg	Korta kedjan
	Andra påverkningar, t ex för mycket aska i pannan	Oberoende från FR124 ska samtliga andra påverkningar kontrolleras, t ex bränsle- och askmängd, hjälpluftklaffens läge, pannans och hela värmesystemets tröghet
I stabilt driftsläge ligger temperaturen över det inställda värdet.	Lufttillförseln är för hög	Förläng kedjan
	Tilluftsklaffen har fastnat och stängs inte	Olja tilluftsklaffen
	Andra påverkningar, t ex för mycket aska i pannan	Oberoende från FR124 ska samtliga andra påverkningar kontrolleras, t ex bränsle- och askmängd, hjälpluftklaffens läge, pannans och hela värmesystemets tröghet
Övriga störningar		Kontakta den tekniska kundtjänsten

1 Wskazówki dotyczące bezpieczeństwa

1. Przestrzegać instrukcji montażu.
2. Używać urządzenia
 - zgodnie z jego przeznaczeniem;
 - w dobrym stanie;
 - ze świadomością bezpieczeństwa i zagrożeń.
3. Należy pamiętać, że urządzenie jest przeznaczone wyłącznie do zastosowań określonych w niniejszej instrukcji montażu (Patrz 2 Dane techniczne). Każde inne zastosowanie uznaje się za niezgodne z przeznaczeniem.
4. Należy również pamiętać, że wszelkie prace związane z montażem, rozruchem, serwisowaniem i regulacją mogą wykonywać wyłącznie upoważnieni do tego pracownicy.
5. Wszelkie usterki mogące stanowić zagrożenie należy natychmiast usuwać.

2 Dane techniczne

Przyłącza/rozmiary	
Rozmiar przyłączy:	3/4"
Nominalne rozmiary:	DN20
Temperatury robocze	
Maks. temperatura otoczenia:	70 °C
Max. temperatura czujnika:	115 °C
Zakres ustawień:	30–90 °C
Specyfikacja	
Długość łańcucha:	1,2 m
Obciążenie łańcucha:	100 - 600 g (wersja standardowa), 400 - 1000 g (wersja wzmocniona)
Długość rurki zanurzeniowej:	53 mm
	Przeznaczony do instalacji grzewczych wg DIN EN12828 wyposażonych w kotły na paliwa stałe oraz kotły kombinowane.

3 Wymiary

Wymiary można znaleźć w zestawieniu graficznym.

4 Opcje

Opcje zobacz stronę homecomfort.resideo.com/europe

5 Montaż

5.1 Wskazówki dotyczące montażu

- Pozycja montażowa pozioma lub pionowa
- Zamontować regulator paleniska w obiegu wody kotła
- Montować wyłącznie w przewidzianych do tego celu gwintowanych złączkach

5.2 Instrukcja montażu

1. Gwint uszczelnić taśmą teflonową lub konopiami.
2. Rurkę zanurzeniową (gwint G^{3/4}) wkręcić w złączkę gwintowaną kotła.
3. Zablockować dźwizek dźwigni
4. Przymocować łańcuch do drążka dźwigni i kłapy powietrza dolotowego
 - Łańcuch powinien zwisać swobodnie i a dźwignia poruszać się swobodnie podczas obracania pokrętkiem regulacyjnym

6 Uruchomienie

6.1 Kalibracja regulatora paleniska

1. Rozgrzać kocioł przy ręcznej otwartej klapie powietrza dolotowego
2. Pokrętko regulatora paleniska ustawić na 60 °C.
3. Po osiągnięciu i ustabilizowaniu temperatury wody na poziomie 60 °C, długość łańcucha dopasować tak, by drzwiczki pozostawały 2 mm otwarte.

7 Utylizacja

Należy stosować się do miejscowych przepisów dotyczących prawidłowego wykorzystania odpadów, względnie ich utylizacji.

8 Rozwiązywanie problemów

Problem	Przyczyna	Środek zaradczy
Wartość temperatury po ustabilizowaniu jest poniżej ustawionej wartości.	Zbyt słaby dopływ powietrza	Skrócić łańcuch
	Inne czynniki, np. zbyt duża ilość popiołu w kotle.	Niezależnie od FR124 sprawdzić wszystkie pozostałe czynniki, np. ilość paliwa i popiołu, położenie kłapy powietrza, bezwładność kotła i całego systemu grzewczego.
Wartość temperatury po ustabilizowaniu jest wyższa od ustawionej wartości.	Zbyt intensywny dopływ powietrza	Wydłużyć łańcuch
	Kłapa powietrza dolotowego zacina się i nie domyka	Naoliwić kłapę powietrza dolotowego
Pozostałe usterki	Inne czynniki, np. zbyt duża ilość popiołu w kotle.	Niezależnie od FR124 sprawdzić wszystkie pozostałe czynniki, np. ilość paliwa i popiołu, położenie kłapy powietrza, bezwładność kotła i całego systemu grzewczego.
		Skonsultować się z serwisem technicznym

1 Bezpečnostní pokyny

1. Respektujte návod k montáži.
2. Používejte zařízení
 - v souladu s určeným použitím
 - v dobrém stavu
 - s ohledem na bezpečnost a rizika nebezpečí.
3. Mějte na paměti, že zařízení je určeno výhradně k použití v aplikacích, které jsou podrobně popsány v tomto návodu k montáži (viz 2 Technické údaje). Jakékoliv jiné použití nebude považováno za použití v souladu s požadavky a zneplatnilo by záruku.
4. Mějte prosím na paměti, že jakákoliv montáž, vychystávací práce, servisní práce a úpravy mohou vykonávat pouze pověřené osoby.
5. Okamžitě opravte jakékoliv poruchy, které by mohly ovlivnit bezpečnost.

2 Technické údaje

Přípojky/velikosti	
Velikost přípojky:	3/4"
Jmenovité velikosti:	DN20
Provozní teploty	
Max. okolní teplota:	70 °C
Max. teplota čidla:	115 °C
Oblast požadovaných hodnot:	30 - 90 °C
Specifikace	
Délka řetězu:	1,2 m
Zatížení řetězu:	100 - 600g Standardní provedení 400 - 1000g Zesílené provedení
Délka ponorné trubky:	53 mm
	Pro topná zařízení dle DIN EN12828 s kotli na tuhá paliva a kombinované kotle

3 Rozměry

Rozměry najdete v grafickém přehledu.

4 Doplnkové vybavení

Doplnkové vybavení viz homecomfort.resideo.com/europe

5 Montáž

5.1 Pokyny k montáži

- Poloha zabudování vodorovně nebo svisle
- Regulátor spalování zabudujte do oběhu vody v kotli
- Zabudujte pouze do k tomu určené objímky se závitem

5.2 Návod k montáži

1. Závit utěsněte pomocí pásky z konopí nebo teflonu.
2. Ponornou trubku (závit G^{3/4}) zašroubujte do objímky se závitem na kotli
3. Upevněte pákovou tyč
4. Upevněte řetěz na pákové tyči a klapce s přívodem vzduchu
 - Řetěz volně visí a a páková tyč se volně pohybuje při otáčení nastavovacím tlačítkem

6 Spuštění

6.1 Kalibrace regulátoru spalování

1. Spustit ohřev kotle při ručně otevřené klapce s přívodem vzduchu
2. Nastavte nastavovací tlačítko regulátoru spalování na 60
3. Pokud dosáhne teplota vody 60 C a zůstane stabilní, nastavte délku řetězu tak, aby zůstala dvířka otevřená na 2 mm.

7 Likvidace

Respektujte místní požadavky ohledně správné likvidace/recyklace odpadů!

8 Řešení problémů

Problém	Příčina	Řešení
Teplota je ve stabilizovaném provozním stavu pod nastavenou hodnotou.	Malý přívod vzduchu	Zkraťte řetěz
	Další vlivy, např. příliš mnoho popelu v kotli.	Nezávisla na FR124 zkontrolujte všechny další vlivy, např. množství paliva a popelu, poloha klapky pro přídavný vzduch, setrvačnost kotle a celého topného systému
Teplota je ve stabilizovaném provozním stavu nad nastavenou hodnotou.	Nadměrný přívod vzduchu	Prodlužte řetěz
	Klapka pro vedlejší vzduch se zasekla a nelze ji uzavřít	Namažte klapku pro vedlejší vzduch
	Další vlivy, např. příliš mnoho popelu v kotli.	Nezávisla na FR124 zkontrolujte všechny další vlivy, např. množství paliva a popelu, poloha klapky pro přídavný vzduch, setrvačnost kotle a celého topného systému
Jiné poruchy		Kontaktujte technické servisní oddělení

1 Biztonsági útmutató

1. Vegye figyelembe a beépítési útmutatót.
2. A készüléket
 - a tervezett felhasználási céljának megfelelően
 - jó állapotban
 - kellő tekintettel a biztonsági követelményekre és a veszélyekre.
3. Vegye figyelembe azt, hogy a készüléket kizárólag azon az alkalmazási területen használja, amelyet ebben a beépítési útmutatóban megállapítottak (2 Műszaki adatok). Más vagy ezen túlmenő használat nem számít rendeltetészerűnek.
4. Figyeljen arra, hogy minden szerelési, üzembe helyezési, karbantartási és beszabályozási munkát csak erre felhatalmazott szakemberek végezzenek el.
5. Azonnal szüntesse meg azokat az üzemzavarokat, amelyek a biztonságot csökkenthetik.

2 Műszaki adatok

Csatlakozók/méretek

Csatlakozási méret: $3/4''$

Névleges méret: DN20

Üzemi hőmérséklet

Max. környezeti hőmérséklet: 70 °C

Max. érzékelő hőmérséklete: 115 °C

Előírtérték tartomány: 30 - 90 °C

Specifikáció

Lánchosszúság: 1,2 m

Láncterhelés: 100 - 600g (Normál kivétel),
400 - 1000 g (Megerősített kivétel)

Merülőcső hossza: 53 mm

DIN EN12828 szerinti,
szilárdanyag és változtatható
tüzelésű kazánokkal ellátott
fűtőberendezésekhez

3 Méretek

A méretek a grafikus áttekintésben találhatóak.

4 Opciók

Az Opciók eléréséhez keresse fel a homecomfort.resideo.com/europe webhelyet.

5 Szerelés

5.1 Telepítési útmutató

- A beépítési helyzet vízszintes vagy függőleges
- A tüzelésszabályozót a kazán vízkörfolyamatába építse be
- Csak az erre tervezett menetes hüvelybe építse be

5.2 Szerelési útmutató

1. A menetet kender- vagy teflonszalaggal tömitse.
2. A merülőcsövet (menet $G^{3/4}$) a kazán menetes hüvelyébe csavarja be
3. Rögzítse az emelőrudat
4. Rögzítse a láncot az emelőrudhoz és a bemenőlevegő csappantyúhoz
 - A lánc szabadon lóg és az emelőrud a beállítófej forgatásánál szabadon mozog

6 Üzembehelyezés

6.1 A tüzelésszabályozó kalibrálása

1. A kazánt kézzel nyitott bemenőlevegő-csappantyúnál fűtse fel
2. A tüzelésszabályozó beállító gombját állítsa be 60°-ra
3. Ha a víz hőmérséklete elérte a 60 °C-t és stabil marad, állítsa be úgy a lánc hosszát, hogy az ajtó 2 mm-rel nyitva maradjon.

7 Ártalmatlanítás

Tartsa szem előtt a helyi hulladékkezelési szabályokat és előírásokat.

8 Üzemzavar-elhárítás

Hibajelenség	Ok	Javaslat
A hőmérséklet a stabilizált üzemiállapotban a beállított érték alatt marad.	Túl kevés a levegőbevezetés	Rövidítse meg a láncot
	További hatások, pl. túl sok hamu van a kazánban.	Az FR124-től függetlenül vizsgáljon meg minden további hatást, pl. a tüzelőanyag és hamu mennyiségét, a mellékevegő csappantyú helyzetét, a kazán és az egész fűtőrendszer tehetetlenségét.
A hőmérséklet a stabilizált üzemiállapotban a beállított érték fölött marad.	Túl sok a levegőbevezetés	Hosszabbítsa meg a láncot
	A bemenőlevegő csappantyú szorul és nem záródik	Olajozza meg a bemenőlevegő csappantyút
Egyéb üzemzavarok	További hatások, pl. túl sok hamu van a kazánban.	Az FR124-től függetlenül vizsgáljon meg minden további hatást, pl. a tüzelőanyag és hamu mennyiségét, a mellékevegő csappantyú helyzetét, a kazán és az egész fűtőrendszer tehetetlenségét.
		Hívja fel a vevőtanácsadó részleget

1 Indicații referitoare la siguranță

1. Urmați instrucțiunile de montaj.
2. Utilizați aparatul
 - în conformitate cu destinația
 - în stare ireproșabilă
 - având în vedere măsurile de siguranță și pericolele.
3. Rețineți că aparatul este destinat exclusiv utilizării în aplicațiile detaliate în aceste instrucțiuni de montaj (Vezi 2 Date tehnice). Orice altă utilizare nu este considerată conformă cu cerințele și ar invalida garanția.
4. Vă rugăm să rețineți că orice asamblare, punere în funcțiune, întreținere și reglare trebuie efectuate numai de către persoane autorizate.
5. Remediază imediat orice defecțiuni care ar putea afecta siguranța.

2 Date tehnice

Racorduri/dimensiuni	
Dimensiuni racord:	3/4"
Dimensiuni nominale:	DN20
Temperaturi de funcționare	
Temperatură mediu max.:	70 °C
Max. temperatura senzorului:	115 °C
Domeniu valorii nominale:	30 - 90 °C
Specificații	
Lungime lanț:	1,2 m
Solicitare lanț:	100 - 600 g (Model normal), 400 - 1000 g (Variantă consolidată)
Lungime țevă submersibilă:	53 mm
	Pentru instalații termice conform DIN EN12828 cu cazane pe combustibil solid și ardere alternantă

3 Dimensiunile

Dimensiunile pot fi găsite în prezentarea grafică.

4 Opțiuni

Pentru opțiuni, vizitați homecomfort.resideo.com/europe

5 Montajul

5.1 Instrucțiuni de montaj

- Poziția de montaj orizontală sau verticală
- Montarea regulatorului de aprindere în circuitul de apă al cazanului
- Se montează numai în mufa cu filet prevăzută special pentru aceasta

5.2 Instrucțiuni de montaj

1. Filetul se etanșează cu câlți sau cu bandă de teflon
2. Se înșurubează țevă submersibilă (filet G^{3/4}) în mufa cu filet a cazanului
3. Fixarea barei cu manetă
4. Lanțul se fixează de bara cu manetă și clapeta de aerisire
 - Lanțul atârnă liber și bara cu manetă se deplasează liber la rotirea butonului de reglare

6 Punerea în funcțiune

6.1 Calibrarea regulatorului de aprindere

1. Cazanul se trage cu clapeta de aerisire deschisă manual
2. Butonul de reglare al regulatorului de aprindere se reglează la 60°
3. Când temperatura apei a atins 60 °C și rămâne stabilă lungimea lanțului se adaptează astfel încât ușa să rămână 2 mm deschisă.

7 Evacuarea ca deșeu

Respectați cerințele locale privind reciclarea/eliminarea corectă a deșeurilor!

8 Depanarea

Problema	Cauza	Remediere
Temperatura se află la starea de exploatare stabilizată sub valoarea reglată.	Prea puțin debit de aer de alimentare	se scurtează lanțul
	Alte influențe, de ex. prea multă cenușă în cazan.	Indiferent de FR124 se verifică toate influențele suplimentare, de ex. cantitatea de carburant și cenușă, poziția clapetei de aer auxiliar, portanța cazanului și a întregului sistem termic
Temperatura se află la starea de exploatare stabilizată peste valoarea reglată.	Prea mult aer de alimentare	Se lungește lanțul
	Clapeta de aer de alimentare se agață și nu se închide	Se unge clapeta la aerul de alimentare
	Alte influențe, de ex. prea multă cenușă în cazan.	Indiferent de FR124 se verifică toate influențele suplimentare, de ex. cantitatea de carburant și cenușă, poziția clapetei de aer auxiliar, portanța cazanului și a întregului sistem termic
Alte perturbații		Apelați serviciul de suport tehnic clienți

1 Bezpečnostné pokyny

1. Dodržiavajte montážny návod.
2. Prístroj používajte
 - podľa určenia
 - v bezchybnom stave
 - s uvedením si bezpečnosti a nebezpečenstva.
3. Rešpektujte, že prístroj je určený výlučne pre oblasť použitia, uvedenú v tomto montážnom návode (vidieť 2 Technické údaje). Iné alebo rozsah prekračujúce použitie sa považuje za použitie, ktoré nie je v súlade s určením.
4. Rešpektujte, že všetky montážne práce, uvedenie do prevádzky, údržbárske a nastavovacie práce smú vykonávať len autorizovaní odborníci.
5. Poruchy, ktoré obmedzujú bezpečnosť, okamžite odstráňte.

2 Technické údaje

Pripojenie/Veľkosti	
Pripájací rozmer:	$3/4''$
Nominálna veľkosť:	DN20
Prevádzkové teploty	
Max. teplota okolia :	70 °C
Max. teplota snímača:	115 °C
Regulačný rozsah:	30 - 90 °C
Špecifikácie	
Dĺžka reťaze:	1,2 m
Zaťaženie reťaze:	100 - 600 g (normálne prevedenie), 400 - 1000 g (pevné prevedenie)
Dĺžka ponornej rúrky:	53 mm
	Pre vykurovacie zariadenia podľa DIN EN12828 s kottami na pevné alebo premenlivé palivo

3 Rozmery

Rozmery nájdete v grafickom prehľade.

4 Voliteľne

Možnosti nájdete na homecomfort.resideo.com/europe

5 Montáž

5.1 Montážne pokyny

- Montážna poloha horizontálna alebo vertikálna
- Regulátor spaľovania namontujte do vodného okruhu kotla
- Namontujte len do závitovej objímky, ktorá je na to určená

5.2 Montážne pokyny

1. Závit utesnite pomocou konope alebo teflónovej pásky.
2. Ponornú rúrku (závit G3/4) zaskrutkujte do závitovej objímky kotla
3. Zafixujte tyč páky
4. Upevnite reťaz k tyči páky a klapke prívodu vzduchu
 - Reťaz visí voľne a tyč páky sa pohybuje pri otáčaní nastavovacieho tlačidla voľne

6 Uvedenie do prevádzky

6.1 Kalibrácia regulátora spaľovania

1. Kotel rozkúrite pri ručne otvorenej klapke prívodu vzduchu
2. Nastavovacie tlačidlo regulátora spaľovania nastavte na 60°
3. Keď teplota vody dosiahne 60 °C a zostane stabilná, pris pôsobte dĺžku reťaze tak, aby dvere zostali otvorené na 2 mm.

7 Likvidácia

Dodržiavajte miestne požiadavky týkajúce sa správnej recyklácie/zneškodnenia odpadu!

8 Riešenie problémov

Porucha	Príčina	Odstránenie
Teplota je v stabilizovanom prevádzkovom stave pod nastavenou hodnotou.	Príliš malý prívod vzduchu	Skráťte reťaz
	Ďalšie vplyvy, napr. príliš mnoho popola v kotli.	Nezávisle od FR124 skontrolujte všetky ďalšie vplyvy, napr. množstvo paliva a popola, polohu klapky prídavného vzduchu, zotrvačnosť kotla a celého vykurovacieho systému
Teplota je v stabilizovanom prevádzkovom stave nad nastavenou hodnotou.	Príliš veľký prívod vzduchu	Predĺžte reťaz
	Klapka prívodu vzduchu sa zasekáva a nezaviera sa Ďalšie vplyvy, napr. príliš mnoho popola v kotli.	Klapku prívodu vzduchu namažte olejom Nezávisle od FR124 skontrolujte všetky ďalšie vplyvy, napr. množstvo paliva a popola, polohu klapky prídavného vzduchu, zotrvačnosť kotla a celého vykurovacieho systému
Ostatné poruchy		Zavolajte na zákaznícku technickú podporu

1 Güvenlik Uyarıları

1. Montaj kılavuzunu dikkate alın.
2. Cihazı
 - kullanım amacına göre
 - iyi durumda
 - emniyet ve tehlike riski çerçevesinde
3. Cihazın sadece bu kullanım kılavuzunda belirtilen kullanım alanı için tasarlanmış olduğunu lütfen unutmayın (Bkz 2 Teknik Veriler). Daha başka veya belirtilenden farklı kullanım, kullanım amacına uygun olmayan kullanım sayılır.
4. Tüm montaj, işletmeye geçirme, bakım ve ayar çalışmalarının sadece yetkili uzman kişilerce yapılması gerektiğini lütfen dikkate alın.
5. Güvenliği olumsuz etkileyebilecek olan arızaların derhal giderilmesini sağlayın.

2 Teknik Veriler

Bağlantılar/Ebatlar	
Bağlantı ebatları.:	3/4"
Nominal ebatlar:	DN20
Çalışma sıcaklıkları	
Maks. ortam sıcaklığı:	70 °C
Maks. sensör sıcaklığı:	115 °C
Nominal değer aralığı:	30 - 90 °C
Özellikler	
Zincir uzunluğu:	1,2 m
Zincir yükü:	100 - 600g (Normal model), 400 - 1000 g (Takviyeli tip)
Daldırma borusu uzunluğu:	53 mm
	Katı madde ve değişimli yanma kazanları ile DIN EN12828'e uygun ısıtma sistemleri için

3 Boyutlar

Boyutlar grafik genel bakışta bulunabilir.

4 Varyantlar

Seçenekler için homecomfort.resideo.com/europe adresini ziyaret edin

5 Montaj

5.1 Kurulum Kılavuzu

- Yatay veya dikey montaj konumu
- Ateşleme regülatörünü kazanın su devridaimine monte edin
- Sadece bunun için öngörülen dişli manşona monte edin

5.2 Montaj talimatları

1. Dişliyi kendir veya teflon bant ile izole edin
2. Daldırma borusunu (dişli G^{3/4}) kazanın dişli manşonunun içine vidalayın
3. Kol çubuğu sabitleyin
4. Zinciri kol çubuğuna ve giriş havası klapesine sabitleyin
 - Zincir asılı durur ve kol çubuk, ayar düğmesi döndürüldüğünde serbest şekilde hareket eder

6 Başlatma

6.1 Ateşleme regülatörünü kalibre edin

1. Kazan giriş havası klapesini manüel olarak ısıtın
2. Ateşleme regülatörünün ayar düğmesini 600° değerine ayarlayın
3. Su sıcaklığı 60 °C'ye ulaştığında ve sabit durduğunda, zincirin uzunluğunu, kapı 2 mm açık kalacak şekilde ayarlayın.

7 İmha Etme

Usulüne uygun atık madde değerlendirmesi ve imhasına ilişkin yerel yönetmelikleri dikkate alın!

8 Sorun Giderme

Arıza	Sebebi	Giderilmesi
Sıcaklık, sabit işletim duru munda ayarlanan değerin altında kalıyor.	Hava girişi çok düşük	Zinciri kısaltın
	Diğer etkiler, örn. kazanda çok fazla kül var.	FR124'ten bağımsız olarak tüm diğer etkileri kontrol edin, örn. yakıt ve kül miktarını, yan hava klapesinin durumunu, kazanın ve tüm ısıtma sisteminin eylemsizliğini
Sıcaklık, sabit işletim duru munda ayarlanan değerin üzerinde kalıyor.	Aşırı hava girişi	Zinciri uzatın
	Giriş havası klapesi sıkışıyor ve kapanmıyor	Giriş havası klapesini yağlayın
	Diğer etkiler, örn. kazanda çok fazla kül var.	FR124'ten bağımsız olarak tüm diğer etkileri kontrol edin, örn. yakıt ve kül miktarını, yan hava klapesinin durumunu, kazanın ve tüm ısıtma sisteminin eylemsizliğini
Diğer arızalar		Teknik müşteri servisini arayın

1 Указания по безопасности

1. Следуйте инструкциям по установке.
2. Пользуйтесь устройством:
 - в соответствии с его предназначением;
 - в исправном состоянии;
 - в соответствии с требованиями безопасности и возможной опасности.
3. Использовать исключительно и точно в соответствии с данной инструкцией (2 Технические характеристики). Любое иное использование считается не соответствующим требованиям и является основанием для прекращения гарантии.
4. Имейте в виду, что все работы по монтажу, вводу в эксплуатацию, обслуживанию и настройке должны производиться только квалифицированным персоналом.
5. Немедленно устраняйте любую неисправность, которая угрожает безопасности.

2 Технические характеристики

Соединения/размеры	
Соединительный набор:	3/4"
Номинальные размеры:	DN20
Рабочие температуры	
Температура окружающей среды:	70 °C
Максимум. датчик температуры:	115 °C
Диапазон регулирования:	30–90 °C
Спецификация	
Длина цепи:	1,2 м
Нагрузка на цепь:	100 - 600 г (стандартное исполнение), 400 - 1000 г (Усиленное исполнение)
Длина погружной трубы:	53 мм
	Для систем отопления в соответствии с DIN EN12828 с твердотопливными и универсальными котлами

3 Размеры

Размеры указаны в графическом обзоре.

4 Варианты поставки

Для Варианты части посетите homecomfort.resideo.com/europe

5 Сборка

5.1 Руководство по установке

- Горизонтальное или вертикальное положение при монтаже
- Установить регулятор горения в циркуляцию воды котла
- Устанавливать только предусмотренную для этого резьбовую муфту

5.2 Инструкции по сборке

1. Уплотнить резьбу тефлоновой или пеньковой лентой
2. Ввинтить погружную трубу (резьба G^{3/4}) в резьбовую муфту котла
3. Зафиксировать рычажную тягу
4. Закрепить цепь на рычажной тяге и воздухоподводящей заслонке
 - Цепь свешивается свободно, а рычажная тяга свободно перемещается при вращении ручки настройки

6 Запуск

6.1 Калибровка регулятора горения

1. Разжечь котел при вручную открытой воздухоподводящей заслонке
2. Установить ручку настройки регулятора горения на г60T
3. Когда температура воды достигнет 60 °C и будет оставаться устойчивой, отрегулировать длину цепи так, чтобы дверца оставалась открытой на 2 мм.

7 Утилизация

Соблюдайте местные требования по правильной утилизации и уничтожению отходов.

8 Поиск и устранение неисправностей

Неисправность	Причина	Способ устранения
В стабилизированном рабочем состоянии температура ниже установленного значения.	Слишком мала подача воздуха	Укоротить цепь
	Прочие воздействия, например, слишком много пепла в котле.	Вне зависимости от FR124 проверить все прочие воздействия, например, количество горючего и пепла, положение заслонки подсосывающего воздуха, инерционность котла и всей системы отопления
В стабилизированном рабочем состоянии температура выше установленного значения.	Слишком велика подача воздуха	Удлинить цепь
	Заела или не доходит воздухоподводящая заслонка	Смазать воздухоподводящую заслонку
	Прочие воздействия, например, слишком много пепла в котле.	Вне зависимости от FR124 проверить все прочие воздействия, например, количество горючего и пепла, положение заслонки подсосывающего воздуха, инерционность котла и всей системы отопления
Прочие неполадки		Звонить в техническую службу обслуживания клиентов

1 Правила безпеки

1. Зважайте на інструкцію з монтажу.
2. Використовуйте прилад
 - діповідно до призначення
 - в бездоганному стані
 - в усвідомленні положень безпеки та ризиків.
3. Зверніть увагу на те, що прилад призначений виключно для використання в цілях, перелічених в інструкції з монтажу (подивитися 2 Технічна інформація). Інше використання, що виходить за межі переліку вважається невідповідним.
4. Звертайте увагу, щоб усі роботи з монтажу, запуску в експлуатацію та налагодження проводилися тільки авторизованим персоналом.
5. Намагайтеся відразу усунути збої та помилки, котрі можуть позначитися на безпеці.

2 Технічна інформація

З'єднання/Розміри	
Розмір з'єднання:	3/4"
Номинальний розмір:	DN20
Робочі температури	
Макс. температура оточення:	70 p°
Макс. температура датчика:	115 p°
Діапазон заданих параметрів:	30 - 90 p°C
Технічні умови	
Довжина ланцюга:	1,2 м
Навантаження ланцюга:	100 - 600 г (Нормальна комплектація), 400 - 1000 г (Зміцнена конструкція)
Довжина прийомної трубки:	53 мм
	Для систем опалення згідно DIN EN12828 із котлами для твердого та змінного палива.

3 Розміри

Розміри можна знайти в графічному огляді.

4 Варіанти

Для опцій відвідайте homecomfort.resideo.com/europe

5 Монтаж

5.1 Вказівки з монтажу

- Розташування при монтажі - вертикальне або горизонтальне
- встановити регулятор спалювання в колі циркуляції води котла
- Встановити тільки в різьбовий отвір, передбачений для цього

5.2 Інструкція з монтажу

1. Різьму ущільнити паклею або тефлоновою стрічкою
2. Заглибну трубку (Різьба G3/4) вкрутити в різьбовий отвір котла
3. Зафіксувати важіль
4. Закріпити ланцюг на важелі та клапані подачі повітря
 - Ланцюг звисає та важіль рухається при повертанні кнопки настройки

6 Запуск в експлуатацію

6.1 Калібрування регулятора спалювання

1. Запустити котел при відкритому в ручному режимі клапані подачі повітря
2. Кнопку регулятора спалювання встановити на 60T
3. Коли температура води досягла 60 °C та залишається стабільною, налаштуйте довжина ланцюга так, щоб дверці були відкриті на 2 мм.

7 Усунення (відходів)

Дотримуйтесь місцевих вимог щодо правильної переробки та утилізації відходів!

8 Пошук збоїв / помилок

Помилка	Причина	Спосіб усунення
Температура є стабільною і нижче встановленого значення.	За низька подача повітря	Вкоротити ланцюг
	Інші чинники: напр. забагато попелу в котлі	Незалежно від FR124 перевірити всі інші фактори впливу, напр. кількість палива та попелу, розташування клапану подачі повітря, інертність котла та системи опалення загалом
Температура є стабільною і вище встановленого значення.	За велика подача повітря	Подовжити ланцюг
	Клапан подачі повітря затиснений та не закривається	Змастити клапан подачі повітря
	Інші чинники: напр. забагато попелу в котлі	Незалежно від FR124 перевірити всі інші фактори впливу, напр. кількість палива та попелу, розташування клапану подачі повітря, інертність котла та системи опалення загалом
Інші збої та помилки		Подзвоніть в технічну службу підтримки клієнтів



resideo

Manufactured for
and on behalf of

Pittway Sàrl, Z.A., La Pièce 4,
1180 Rolle, Switzerland

For more information
homecomfort.resideo.com/europe

Ademco 1 GmbH, Hardhofweg 40,
74821 MOSBACH, GERMANY

Phone: +49 6261 810

Fax: +49 6261 81309

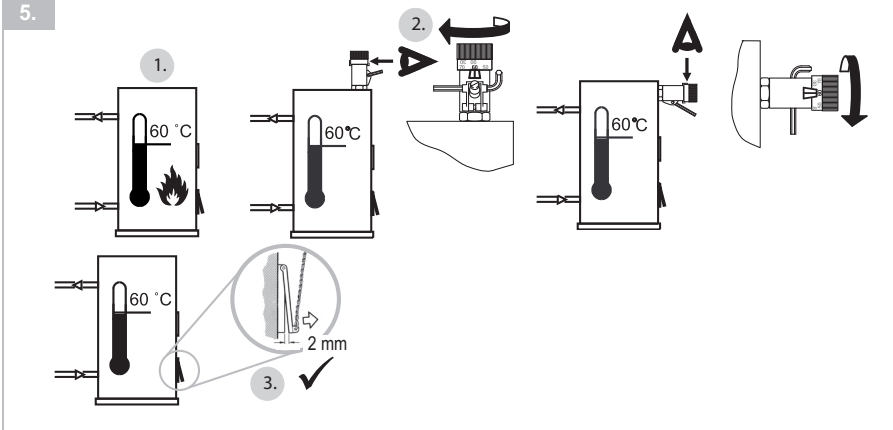
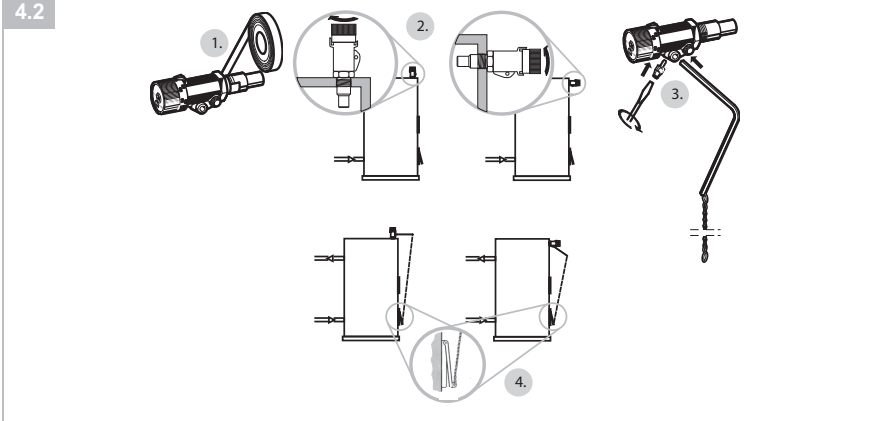
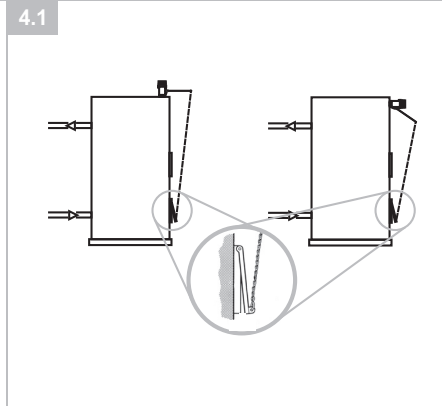
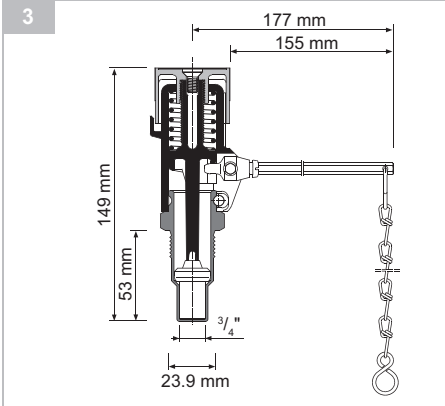

GB

1	Safety Guidelines	2
2	Technical Data	2
3	Dimensions	2
4	Options	2
5	Assembly	2
6	Start-up	2
7	Disposal	3
8	Troubleshooting	3

D

1	Sicherheitshinweise	4
2	Technische Daten	4
3	Abmessungen	4
4	Produktvarianten	4
5	Montage	4
6	Inbetriebnahme	4
7	Entsorgung	5
8	Fehlersuche	5

F

1	Règles de sécurité	6
2	Caractéristiques techniques	6
3	Dimensions	6
4	Options	6
5	Assemblage	6
6	Démarrage	6
7	Mise au rebut	7
8	Dépannage	7

NL

1	Veiligheidsrichtlijnen	8
2	Technische Data	8
3	Afmetingen	8
4	Opties	8
5	Montage	8
6	Opstarten	8
7	Afvoeren	9
8	Probleemoplossing	9

I

1	Avvertenze di sicurezza	10
2	Dati tecnici	10
3	Dimensioni	10
4	Opzioni	10
5	Montaggio	10
6	Messa in servizio	10
7	Smaltimento	11
8	Risoluzione problemi	11

E

1	Directivas de seguridad	12
2	Datos técnicos	12
3	Dimensiones	12
4	Opciones	12
5	Montaje	12
6	Arranque	12
7	Eliminación	13
8	Solución de problemas	13

FIN

1	Turvaohjeet	14
2	Tekniset tiedot	14
3	Mitat	14
4	Lisävarusteet	14
5	Kokoaminen	14
6	Käyttöönotto	14
7	Hävittäminen	15
8	Vianetsintä	15

NO

1	Retningslinjer for sikkerhet	16
2	Tekniske data	16
3	Dimensjoner	16
4	Valgfritt tilleggsutstyr	16
5	Montering	16
6	Oppstart	16
7	Avhending	17
8	Feilsøking	17

SV

1	Säkerhetsanvisningar	18
2	Tekniska data	18
3	Mått	18
4	Tillval	18
5	Hopsättning	18
6	Uppstart	18
7	Omhändertagande	19
8	Felsökning	19

PL

1	Wskazówki dotyczące bezpieczeństwa	20
2	Dane techniczne	20
3	Wymiary	20
4	Opcje	20
5	Montaż	20
6	Uruchomienie	20
7	Utylizacja	21
8	Rozwiązywanie problemów	19

CZ

1	Bezpečnostní pokyny	22
2	Technické údaje	22
3	Rozměry	22
4	Doplňkové vybavení	22
5	Montáž	22
6	Spuštění	22
7	Likvidace	23
8	Řešení problémů	23

HU

1	Biztonsági útmutató	24
2	Műszaki adatok	24
3	Méretek	24
4	Opciók	24
5	Szerelés	24
6	Üzembehelyezés	24
7	Ártalmatlanítás	25
8	Üzemzavar-elhárítás	25

RO

1	Indicații referitoare la siguranță	26
2	Date tehnice	26
3	Dimensiunile	26
4	Opțiuni	26
5	Montajul	26
6	Punerea în funcțiune	26
7	Evacuarea ca deșeu	27
8	Depanarea	27

SK

1	Bezpečnostné pokyny	28
2	Technické údaje	28
3	Rozměry	28
4	Voliteľne	28
5	Montáž	28
6	Uvedenie do prevádzky	28
7	Likvidácia	29
8	Riešenie problémov	29

TR

1	Güvenlik Uyarıları	30
2	Teknik Veriler	30
3	Boyutlar	30
4	Varyantlar	30
5	Montaj	30
6	Başlatma	30
7	İmha Etme	31
8	Sorun Giderme	31

RUS

- 1 Указания по безопасности 32
- 2 Технические характеристики 32
- 3 Размеры 32
- 4 Варианты поставки . . 32
- 5 Сборка 32
- 6 Запуск 32
- 7 Утилизация 33
- 8 Поиск и устранение неисправностей 33

UK

- 1 Правила безпеки 34
- 2 Технічна інформація . 34
- 3 Розміри 34
- 4 Варіанти 34
- 5 Монтаж 34
- 6 Запуск в експлуатацію 34
- 7 Усунення (відходів) . . 35
- 8 Пошук збоїв / помилок 35